

Made in Germany

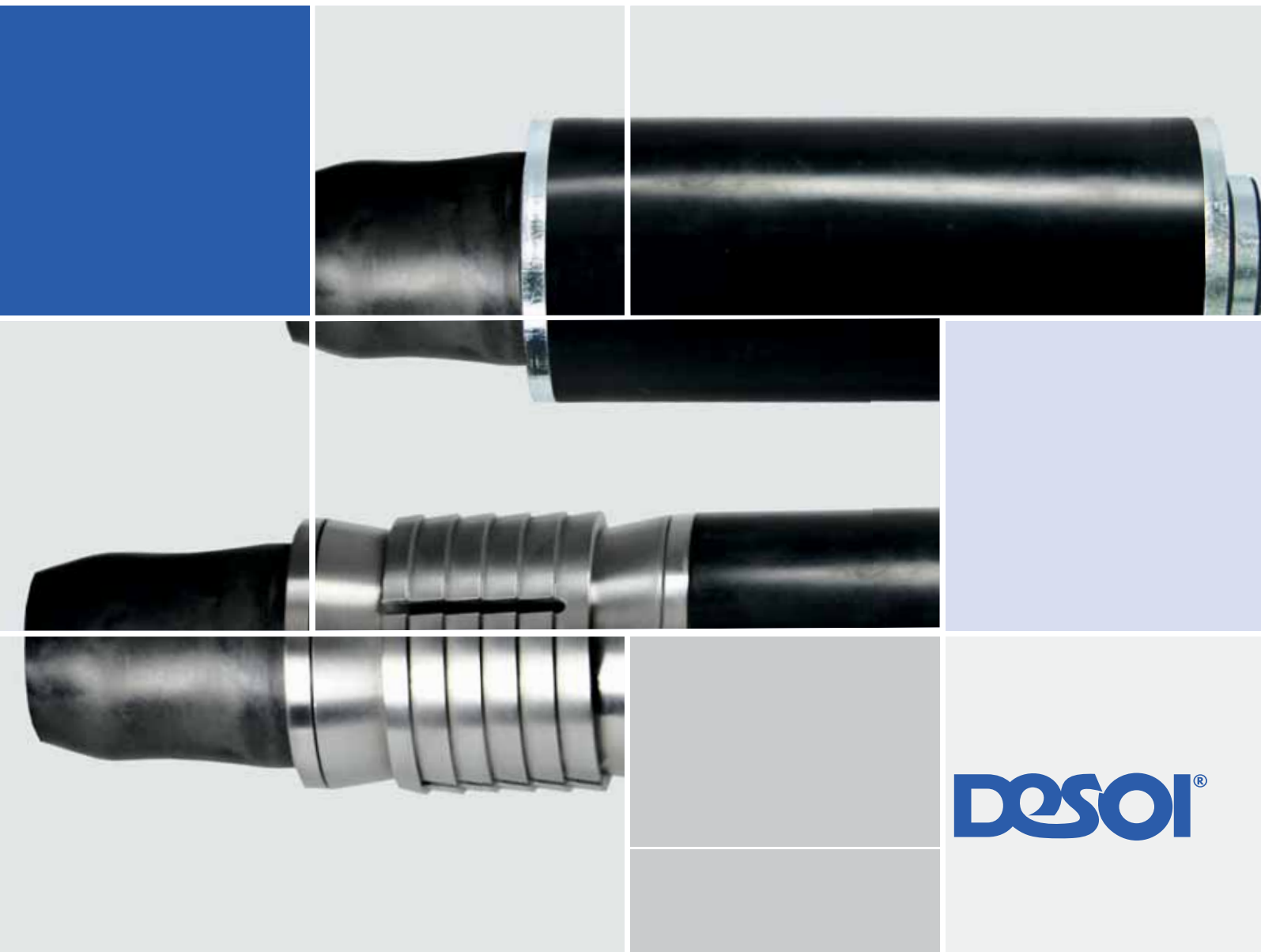

Spannpacker/Spannpacker MS



DESOI[®]

Spannpacker/Spannpacker MS

Anwendungsinformationen

Spannpacker

Der Spannpacker ist für den abdichtenden Einsatz z. B. im Tunnelbau geeignet. Mit ihm können alle Injektionsmaterialien auf mineralischer Basis sowie Injektionsharze sicher und schnell injiziert werden. Durch ein verbessertes Spannsystem, wird eine Beschädigung der Sicherungsringe verhindert.

Spannpacker MS

Der Spannpacker MS verfügt über eine zusätzliche mechanische Sicherung. Beim Verspannen wirkt die spezielle Sprezhülse wie ein Widerhaken und verkrallt sich fest im Bohrloch. Dadurch sitzt der Packer auch im Problemgestein wesentlich sicherer und es kann auf zusätzliche Sicherungsmaßnahmen weitestgehend verzichtet werden.



Spannpacker positionieren und mit der Spann- und Injektionsvorrichtung verspannen



Spannpacker gespannt

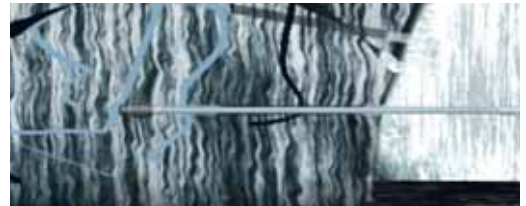

Injektionspumpe anschließen und Kugelhähne öffnen, Injektionsvorgang mit niedrigem Druck beginnen und langsam steigern bis der gewünschte Druck erreicht ist.



Injektion abgeschlossen

Bestellnummer	Spannpacker
	mit Spanngummi 140 mm und Innengewinde R 1/2"
69006	Ø 45 x 200 mm
69008	Ø 48 x 200 mm
69010	Ø 51 x 200 mm
69012	Ø 54 x 200 mm
69014	Ø 57 x 200 mm
69016	Ø 60 x 200 mm
69018	Ø 63 x 200 mm



	Spannpacker MS
	mit Spanngummi 140 mm, Innengewinde R 1/2" und mechanischer Sicherung
69026	Ø 45 x 260 mm
69028	Ø 48 x 260 mm
69030	Ø 51 x 260 mm
69032	Ø 54 x 260 mm
69034	Ø 57 x 260 mm
69038	Ø 63 x 260 mm



	Spann- und Injektionsvorrichtung
	mit Kugelhahn und Anschluss Mörtelstecker
69070	1000 mm lang
69071	1500 mm lang
69072	2000 mm lang
69074	3000 mm lang
69076	4000 mm lang
69078	5000 mm lang
69080	6000 mm lang



Zubehör

Spannpacker/Spannpacker MS

Technische Daten, Explosionszeichnungen

Videos zum Spannpacker und zum Spannpacker MS finden Sie unter: www.desoi.de/anwendervideos/spannpackerspannpacker-ms

Technische Daten		
	Spannpacker	Spannpacker MS
Länge	215 mm	260 mm
Durchmesser	45/48/51/54/57/60/63 mm	45/48/51/54/57/60/63 mm
Länge Spanngummi	140 mm	140 mm
Gewicht	980 g	1,6 kg
Druckbeständigkeit	bis max. 100 bar *	bis max. 150 bar *

* In Abhängigkeit vom Objekt unbedingt durch Praxisversuche zu überprüfen!

Ø Spannpacker	45	48	51	54	57	63
Ø Bohrloch	45 - 47	48 - 50	51 - 53	54 - 56	57 - 59	63 - 65

Spannpacker

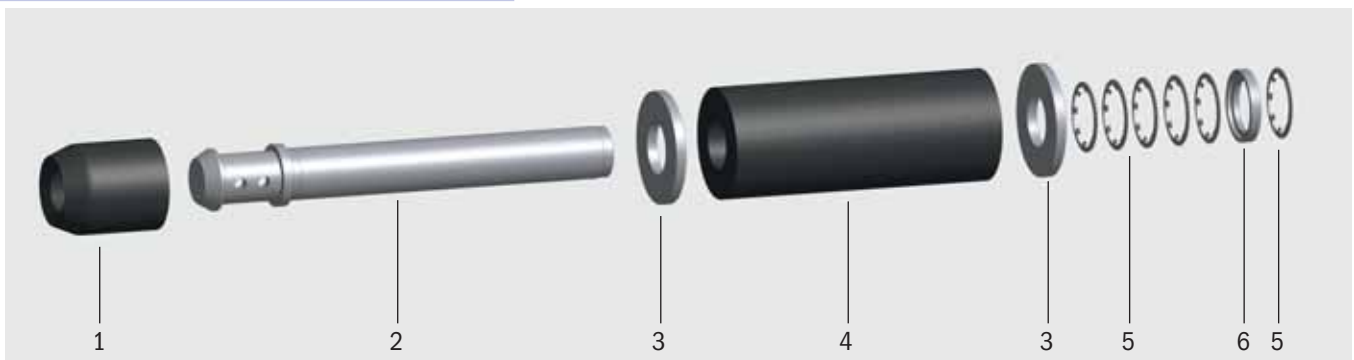

1 Gummikonus mit Rückschlagventil, 2 Aufnahme für Dichtung mit Unterteil, 3 Druckscheibe, 4 Spanngummi, 5 Sicherungsring, 6 Topfscheibe

Spannpacker MS

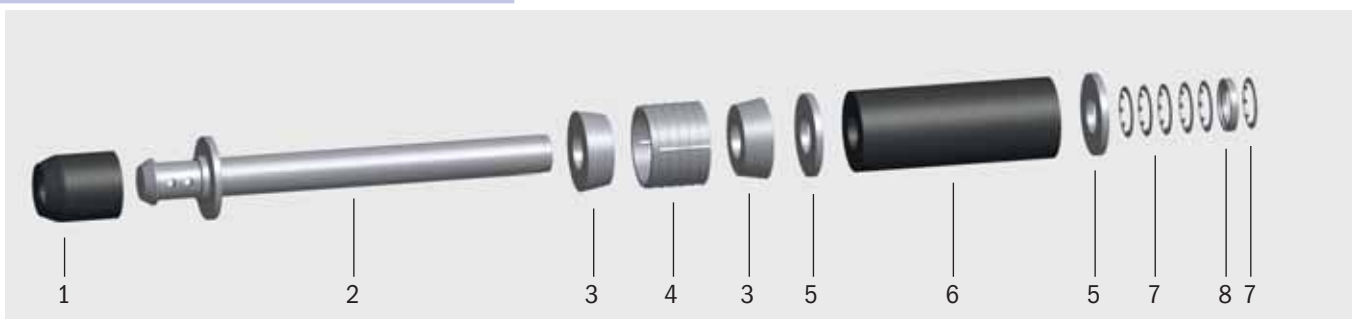

1 Gummikonus mit Rückschlagventil, 2 Aufnahme für Dichtung mit Unterteil lang, 3 Spreizkegel, 4 Sprezhülse, 5 Druckscheibe, 6 Spanngummi, 7 Sicherungsring, 8 Topfscheibe



Injektionstechnik
Mischtechnik
Spritztechnik



Qualitätsmanagement

Wir sind zertifiziert

Regelmäßige freiwillige
Überwachung nach ISO 9001:2008

DESOI GmbH

Gewerbestraße 16
36148 Kalbach/Rhön

Telefon: +49 6655 9636-0

Telefax: +49 6655 9636-6666

E-Mail: info@desoi.de

Internet: www.desoi.de